

Schneckengetriebe / Worm gear pair

für Kugelventile, Absperr- und Drosselklappen / for ball, butterfly and throttle valves



Einsatzmöglichkeiten

- Für die Betätigung von Kugelventilen, Absperr- und Drosselklappen.
- Verwendung bei Umgebungstemperaturen von -15 °C bis 110 °C.
- Gut geeignet für die meisten industriellen Anwendungen.

Merkmale

- Aluminiumgehäuse
- Antriebswelle aus verzinktem Stahl
- Fünf Modelle bis zu einem max. Drehmoment von 1000 Nm
- Axiale Nadellager
- Schutzart IP 65
- Polyurethan beschichtet
- Anschlussflansch für Antriebe nach DIN EN ISO 5211

Applications

- For the operation of ball, butterfly and throttle valves.
- For ambient temperatures from -15 °C to 110 °C.
- Well suited for most general industrial applications.

Characteristics

- Aluminium housing
- Plated steel input shaft
- Five models up to 1000 Nm output
- Axial needle bearings
- Sealed to IP 65
- Polyurethane coating
- Actuator adaption according to DIN EN ISO 5211

Technische Daten / Technical specifications

Teil Nr. / part no.	Benennung / Designation	Werkstoffe / Materials	Handradabmessung / handwheel diameters	
			øG	H
1	Gehäuse / Body	Aluminium / aluminum		
2	Gehäusedeckel / coverplate	Aluminium / aluminum	100	35
3	Welle / shaft	Stahl, vernickelt/plated steel	125	34
4	Stellungsanzeiger / position indicator	Polypropylen / polypropylene	160	48
5	Handrad / handwheel	Aluminium / aluminum	200	80
			250	110
			300	115
			400	130
			500	150
			600	150

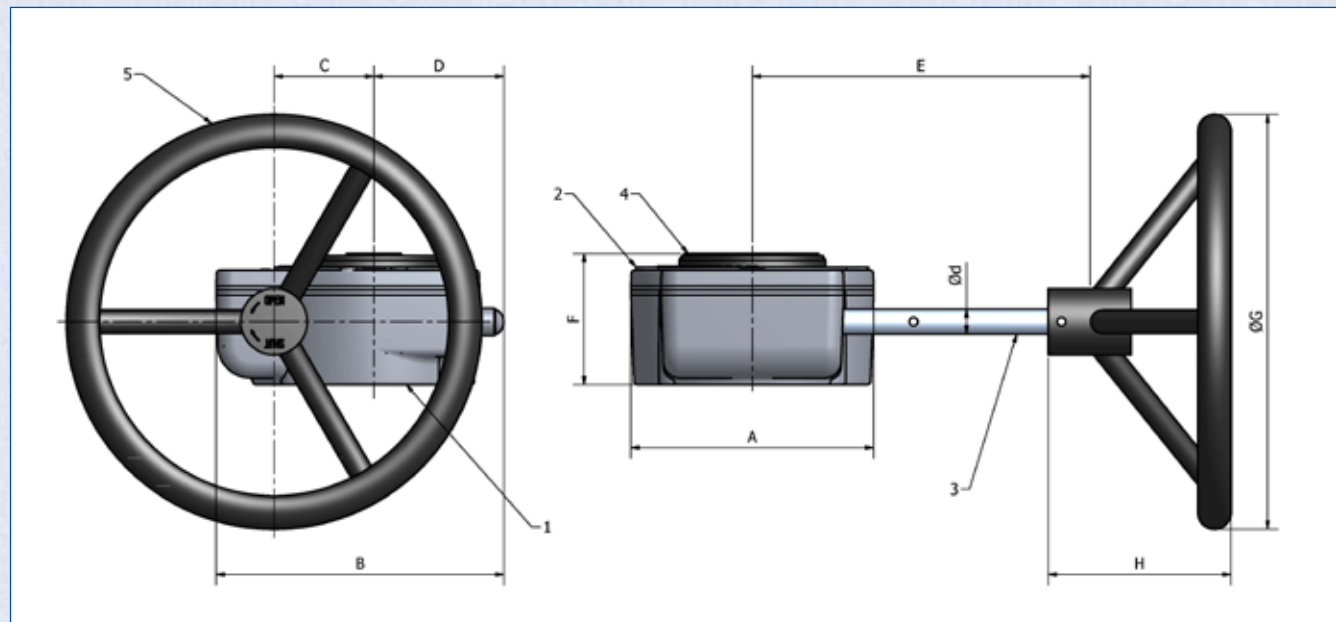
Abmessungen / Dimensions

Typ / type	Übersetzungsverhältnis / ratio of transmission	A	B	C	D	E	F	øG*	ød	DIN EN ISO 5211	Gewicht / weigh [Kg]	Drehmoment / torque [Nm]
232-05	40:1	80	114	42.5	48	105	53	100*	12	F04/F05/F07	0,8	125
232-06	40:1	80	114	42,5	48	155	59	125*	12	F05-F07	0,9	250
232-08	37:1	100	131	50	56	170	67	200*	12	F05-F10	1,6	500
232-11	45:1	146	174	60	79	200	79	200*	15	F10-F12	2,9	900
232-13	40:1	175	209	80	83	280	85	300*	20	F10-F12/F14	5,4	1000

*Lieferbare Handraddurchmesser: Ø100, Ø125, Ø160, Ø200, Ø250, Ø300, Ø400, Ø500, Ø600

*Deliverable handwheel diameters: Ø100, Ø125, Ø160, Ø200, Ø250, Ø300, Ø400, Ø500, Ø600